

H-67

RoHS CAD

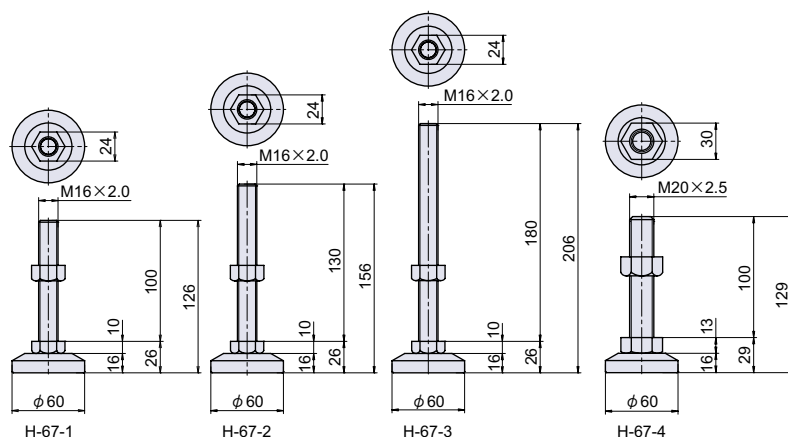

レベルボルト



● Check!

重量用
対応

使用例 産業機器、設備

材質 軟鋼線材 (SWRM) + 鋳鋼 (SC)

仕上げ 亜鉛メッキクロメート処理

品番	品名	許容荷重 N[kgfl]	自重	箱入数	在庫状況	コードナンバー
H-67-1	レベルボルト M16 × 100mm	24500 [2500]	444g	35 個	準在庫	1040671201
H-67-2	レベルボルト M16 × 130mm	24500 [2500]	478g	30 個	準在庫	1040671202
H-67-3	レベルボルト M16 × 180mm	24500 [2500]	548g	25 個	準在庫	1040671203
H-67-4	レベルボルト M20 × 100mm	39200 [4000]	587g	35 個	準在庫	1040671204
H-67-5	レベルボルト M20 × 130mm	39200 [4000]	651g	30 個	準在庫	1040671205
H-67-6	レベルボルト M20 × 180mm	39200 [4000]	761g	25 個	準在庫	1040671206

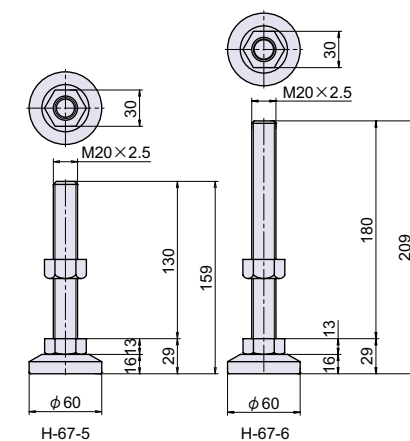

H-67-SUS

RoHS SUS CAD



ステンレスレベルボルト

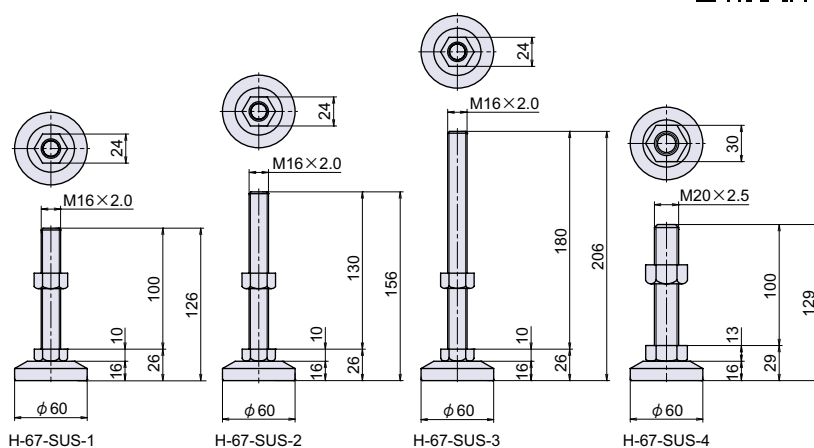

● Check!

重量用
対応

使用例 産業機器、設備

材質 ステンレス鋼 (SUS-304)

仕上げ 研磨

品番	品名	許容荷重 N[kgfl]	自重	箱入数	在庫状況	コードナンバー
H-67-SUS-1	ステンレスレベルボルト M16 × 100mm	24500 [2500]	449g	35 個	準在庫	1040671301
H-67-SUS-2	ステンレスレベルボルト M16 × 130mm	24500 [2500]	492g	30 個	準在庫	1040671302
H-67-SUS-3	ステンレスレベルボルト M16 × 180mm	24500 [2500]	560g	25 個	準在庫	1040671303
H-67-SUS-4	ステンレスレベルボルト M20 × 100mm	44100 [4500]	592g	35 個	準在庫	1040671304
H-67-SUS-5	ステンレスレベルボルト M20 × 130mm	44100 [4500]	656g	30 個	準在庫	1040671305
H-67-SUS-6	ステンレスレベルボルト M20 × 180mm	44100 [4500]	759g	25 個	準在庫	1040671306

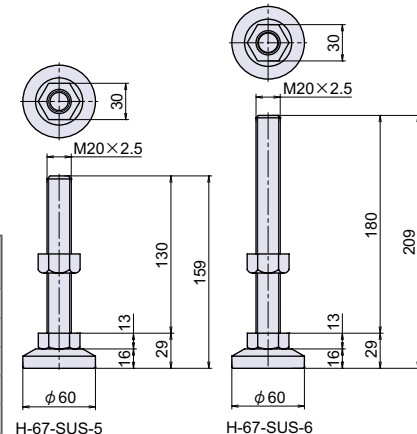

脚金具

取手

グリップ
ハンドルツマミ
脱落防止ビス平面取手
揚蓋取手
落込取手トランク取手
カバン取手

回転取手

引手

丸ボス
ナット
アンカーアイボルト
アイナット

脚金具

タラップ

カード
ホルダー図面入
窓枠アース端子
ペアリング