

L-5S

CAD

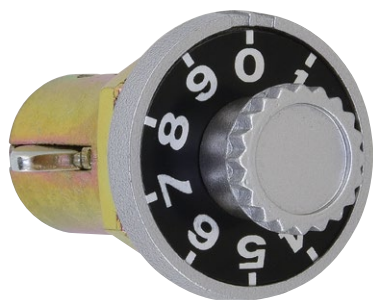

ミニダイヤル錠



※写真、図面は A タイプ (左向) です。

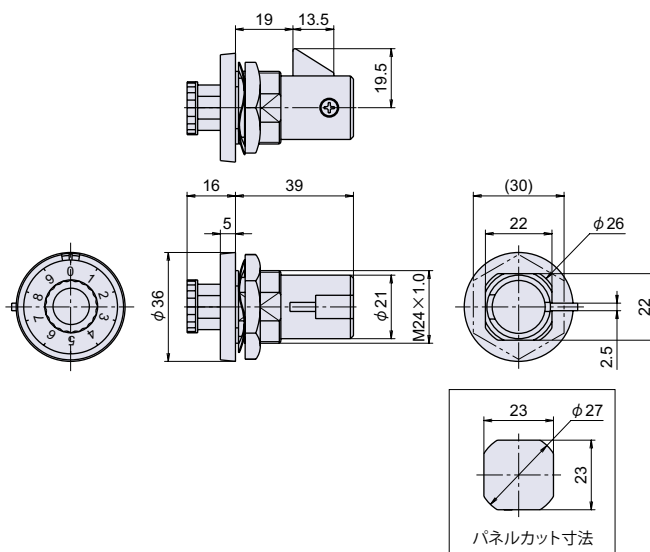

● Check! : ダイヤル錠の詳細について (P.420)

2点合わせ

丸型

- 使用例 鋼製家具、ロッカー等
- 材質 亜鉛ダイカスト (ZDC)
- 仕上げ シルバー色塗装 + 亜鉛メッキ有色クロメート処理
- 互換 パネルカット別取付互換表 (P.380) 参照

操作方法

【解錠】 右に 2 回転以上回してから一つ目の番号に合わせ、左に回して二つ目の番号に合わせると解錠できます。

品番	品名	取付板厚	自重	箱入数	在庫状況	コードナンバー
						※ラッチの方向をご指定下さい。 鍵違い数: 約 80 通り
L-5S-A	ミニダイヤル錠 A タイプ (左向)	~ 8mm	111g	30 個	標準在庫	1060058100
L-5S-B	ミニダイヤル錠 B タイプ (下向)	~ 8mm	111g	30 個	標準在庫	1060058150

電子ロック
PC ロック
ダイヤル錠

カムロック
スイッチロック

コイン錠
取手付カムロック

差込栓錠
家具用錠前

PC ロック
ダイヤル錠
電子ロック

L-320

CAD



ミニダイヤル錠

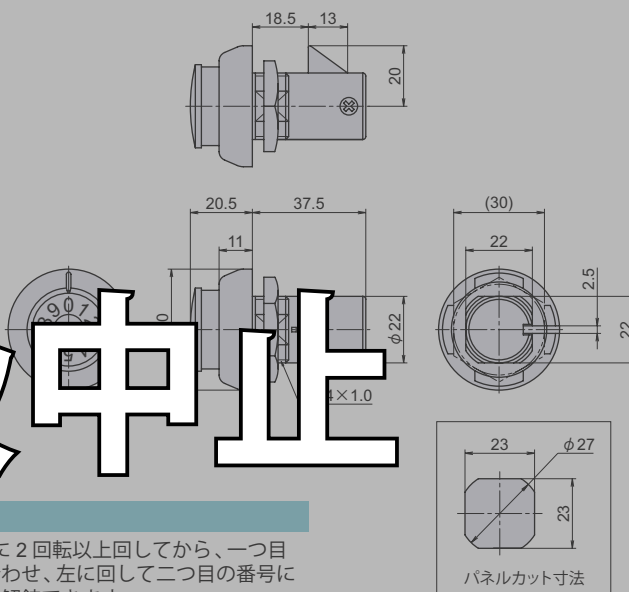
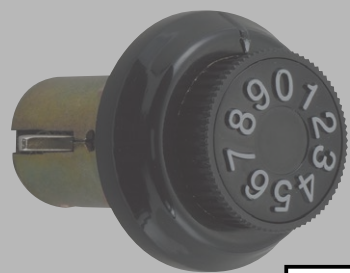

取扱中止

● Check! : ダイヤル錠の詳細について (P.420)

2点合わせ

丸型

メンバー仕様のみ

暗証番号変更可能

- 使用例 鋼製家具、ロッカー等
- 材質 亜鉛ダイカスト (ZDC)
- 仕上げ 黒色
- 互換 パネルカット別取付互換表 (P.380) 参照
- ※注意※ ・ラッチは左向仕様のみを取り扱います。
・「0-0」等のゾロ目や「1-0」等の隣接する番号設定は行わないで下さい。

操作方法

【解錠】 右に 2 回転以上回してから、一つ目の番号に合わせ、左に回して二つ目の番号に合わせると解錠できます。

【暗証番号変更方法】 ※初期設定番号は 0-0 です。

- ① 解錠状態でラッチを後方に倒しながら (注: 縦に押込まない) ラッチ手前にある穴に付属の設定ガイドピンを奥まで挿し込みます。
- ② ラッチを元の位置に戻して、つまみを右へ 2 回転以上回して新たに設定する一つ目の数字に合わせ、次に左へ 1 回目 (注: 2 回以上回さない) の新たに設定する二つ目の数字に合わせます。
- ③ ラッチ反対側が上がっているピンを押し込んで元に戻せば暗証番号設定完了です。

品番	品名	取付板厚	自重	在庫状況	コードナンバー
					鍵違い数: 約 80 通り
L-320	ミニダイヤル錠	~ 6mm	118g	準在庫	1063201600

マグネット
キャッチ

ローラーキャッチ
ボールキャッチ

キャッチ
埋込ロック

ラッチ・打掛
掛金・貫抜

落とし金具

ステー
アームストップ

ガススプリング
オイルダンパー

ソフト
アブソーバー

止金
ロット棒

順位調整器