

## NEW OT-B620-SUS

RoHS SUS CAD



ステンレス戸当り付欄間ガラス用フィックス(袖ガラスタイプ)



※裏面

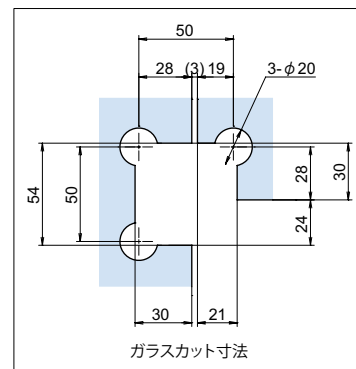
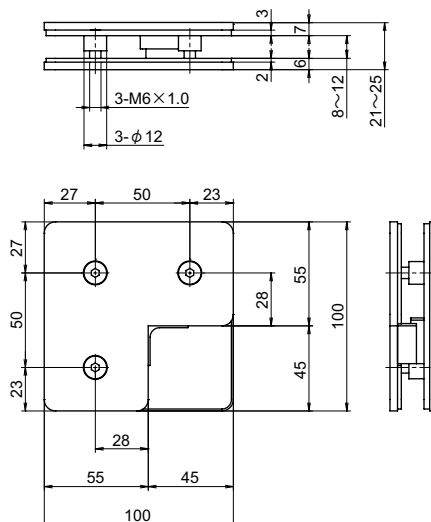

ガラスカット寸法

## ● Check!

- ・欄間ガラスと固定ガラスを保持するための固定金具です。
- ・戸当り付きです。

材 質 ステンレス鋼 (SUS-304)  
 仕上げ 鏡面研磨 (MST)  
 付 属 M6六角穴付ネジ(2種類)各3本、六角レンチ1本  
 ※注意※ 欄間ガラスは躯体でしっかり固定し、十分な強度を保持して下さい。

ガラス厚	取付ネジの長さ
8mm	15
10mm	15
12mm	18

品番	品名	対応ガラス厚	自重	箱入数	在庫状況	コードナンバー
OT-B620-SUS	ステンレス戸当り付欄間ガラス用フィックス (袖ガラスタイプ)	8~12mm	622g	10個	準在庫	2336200047

## OT-B610-SUS

RoHS SUS CAD



ステンレス欄間ガラス用フィックス(袖ガラスタイプ)



※裏面

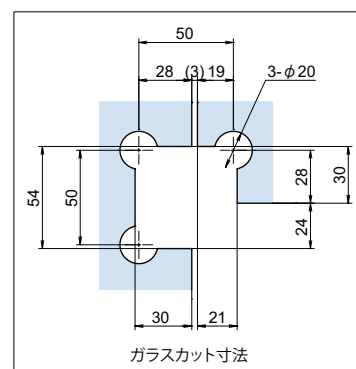
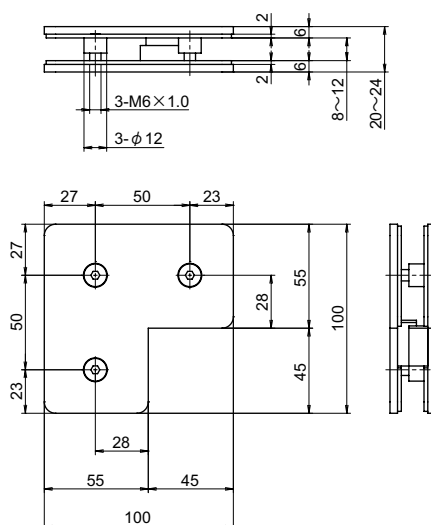

ガラスカット寸法

## ● Check!

- ・欄間ガラスと固定ガラスを保持するための固定金具です。

材 質 ステンレス鋼 (SUS-304)  
 仕上げ 鏡面研磨 (MST)  
 付 属 M6六角穴付ネジ(2種類)各3本、六角レンチ1本  
 ※注意※ 欄間ガラスは躯体でしっかり固定し、十分な強度を保持して下さい。  
 関連製品 OT-B450-SUS (P.754)、OT-B800-SUS (P.771)、OT-C700-SUS (P.775)

ガラス厚	取付ネジの長さ
8mm	15
10mm	15
12mm	18

品番	品名	対応ガラス厚	自重	在庫状況	コードナンバー
OT-B610-SUS	ステンレス欄間ガラス用フィックス (袖ガラスタイプ)	8~12mm	556g	準在庫	2336100047

GLASS  
INTERIORガラス  
戸当り  
ヒンジガラスヒンジ  
戸当りバーハンドル  
ノブバスルーム  
アクセサリスライド  
ドア用金物エッジシール  
ジョイントシールガラス用  
固定金物  
フィックス

締込工具

手摺  
ブラケット衝突防止  
シールインテリア用  
金物