

# OT-B630-SUS ステンレス ガラス用ストッパー 取り付け説明書

20231221

当社製品をお買い上げ頂きありがとうございました。  
本製品を正しくお使いいただく為に、この取り付け説明書を詳しくご覧になってから取り付けて下さい。

## 取り付け手順

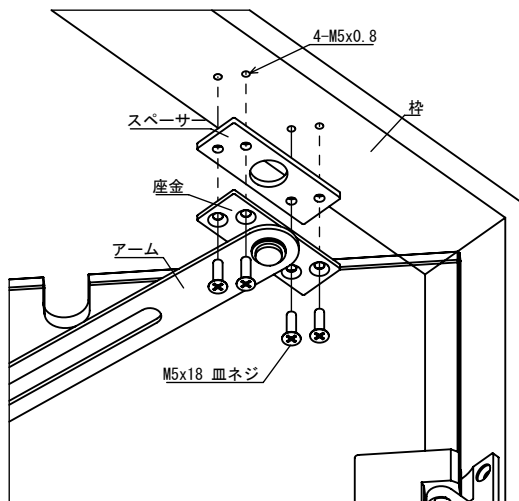
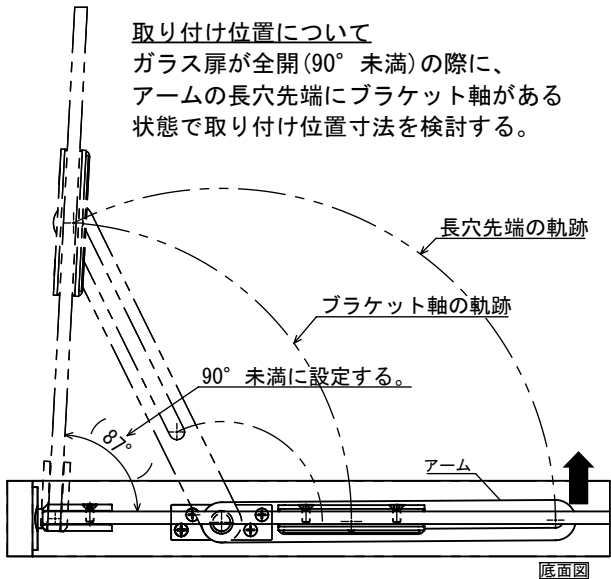

(※.ガラスヒンジでガラス扉を吊り込んでから、本製品の取り付けを行って下さい。)

1.本体の座金にスペーサーを重ね、本体をM5x18皿ネジで枠に取り付ける。

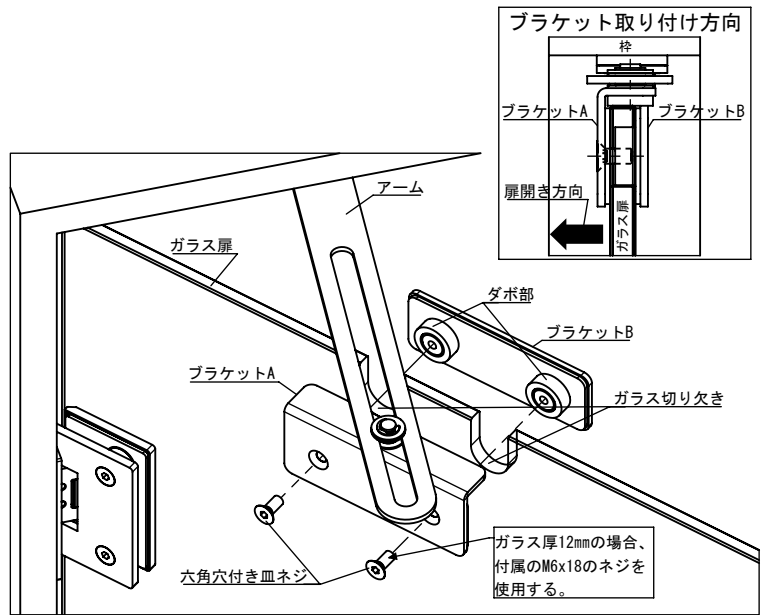

2.ブラケットAがガラス扉の開く方向に向いていることを確認し、ガラス扉の切り欠きに反対側からブラケットBのダボ部を入れ、ブラケットAを六角穴付き皿ネジでガラス扉に固定する。

- ・ガラス厚8mm、10mmの場合、M6x14の六角穴付き皿ネジを使用する。
- ・ガラス厚12mmの場合、M6x18の六角穴付き皿ネジを使用する。

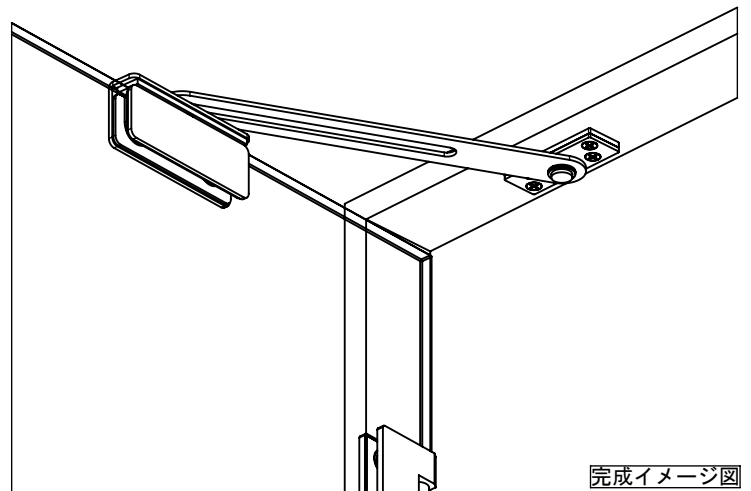

## 付属部品表

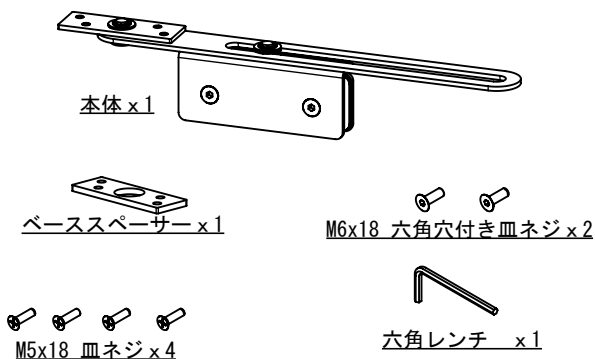

## 取り付け時の注意事項

- ・不要な改造・分解は故障の原因になりますので止めて下さい。
- ・十分に強度のある枠に取り付けて下さい。
- ・取り付け向きにご注意下さい。
- ・ガラス扉が90°以上開かない位置に本製品を取り付けて下さい。
- ・ガラス面には必ずパッキンを入れて下さい。
- ・アームや軸芯がガラスや枠に接触しないようご注意ください。
- ・ネジをしっかり締め込んで下さい。
- ・改良の為、仕様を予告なく変更することがあります。予めご了承下さい。