

PG-12



丸型防振ゴム KB型

PG

防振ゴム

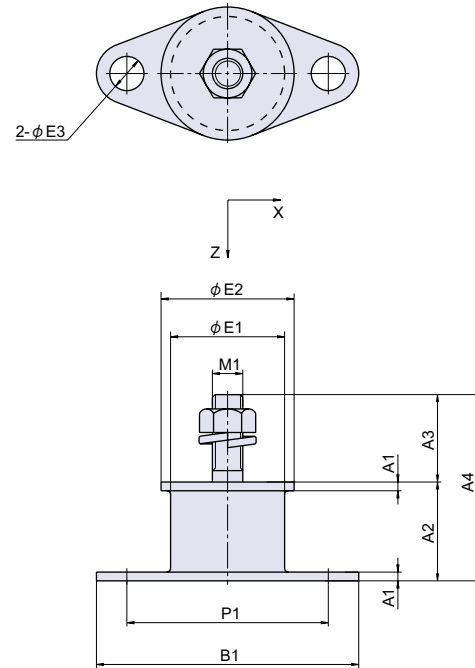

ゴム脚
グロメット

防振ゴム

防振パッド

寸法表	A1	A2	A3	A4	B1	$\phi E1$	$\phi E2$	$\phi E3$	M1	P1
PG-12 KB-20	2	15	15	30	49	15	20	7	M6 × 1.0	36
PG-12 KB-20-20h	2	20	15	35	49	15	20	7	M6 × 1.0	36
PG-12 KB-25	2.3	18	18	36	56	20	25	7	M6 × 1.0	42
PG-12 KB-25-27h	2.3	27	18	45	56	20	25	7	M6 × 1.0	42
PG-12 KB-30	2.3	18	24	42	62	25	30	7	M8 × 1.25	48
PG-12 KB-30-26h	2.3	26	24	50	62	25	30	7	M8 × 1.25	48
PG-12 KB-35	2.3	26	24	50	69	30	35	9	M8 × 1.25	53
PG-12 KB-35-35h	2.3	35	24	59	69	30	35	9	M8 × 1.25	53
PG-12 KB-40	2.3	25	30	55	76	34	40	9	M8 × 1.25	60
PG-12 KB-40-33h	2.3	33	30	63	76	34	40	9	M8 × 1.25	60
PG-12 KB-50	3.2	27	30	57	93	42	50	11.5	M10 × 1.5	73
PG-12 KB-50-40h	3.2	40	30	70	93	42	50	11.5	M10 × 1.5	73
PG-12 KB-60	3.2	30	35	65	104	52	60	11.5	M12 × 1.75	84
PG-12 KB-60-34h	3.2	34	35	69	104	52	60	11.5	M12 × 1.75	84
PG-12 KB-60-58h	3.2	58	35	93	104	52	60	11.5	M12 × 1.75	84
PG-12 KB-80	4.5	40	45	85	136	70	80	13.5	M12 × 1.75	108
PG-12 KB-80-55h	4.5	55	45	100	136	70	80	13.5	M12 × 1.75	108
PG-12 KB-100	4.5	50	55	105	166	90	100	13.5	M16 × 2.0	134
PG-12 KB-100-70h	4.5	70	55	125	166	90	100	13.5	M16 × 2.0	134
PG-12 KB-120	8	60	51	111	210	110	120	18	M16 × 2.0	160
PG-12 KB-150	8	62	55	117	250	140	150	22	M20 × 2.5	190

● Check!

- ・構造が簡単で、各種機械・機器に取り付け、振動・衝撃・騒音の防止に大きな効果があり、広範囲に使用できます。
- ・取付方法によって、圧縮方向、せん断方向のほか傾斜方向にも使用でき、広い応用性をもっています。

使用例 送風機、圧縮機

材質 天然ゴム (NR)

仕上げ 黒色

付属 スプリングワッシャー 1 個、六角ナット 1 個

製品仕様 硬度 60°

品番	品名	Z 方向支持荷重 N[kgfl]	許容荷重 N[kgfl]		バネ定数 N/mm[kgfl/cm]	在庫状況	コードナンバー
			Z 方向	X 方向			
PG-12 KB-20	丸型防振ゴム KB 型	~ 160 [~ 16]	280 [29]	69 [7]	130 [130]	準在庫	1070121703
PG-12 KB-20-20h	丸型防振ゴム KB 型	~ 98 [~ 10]	180 [18]	49 [5]	78 [80]	準在庫	1070121704
PG-12 KB-25	丸型防振ゴム KB 型	~ 250 [~ 25]	490 [50]	98 [10]	200 [200]	準在庫	1070121705
PG-12 KB-25-27h	丸型防振ゴム KB 型	~ 160 [~ 16]	310 [32]	59 [6]	93 [95]	準在庫	1070121706
PG-12 KB-30	丸型防振ゴム KB 型	~ 450 [~ 46]	890 [91]	170 [17]	310 [320]	標準在庫	1070121707
PG-12 KB-30-26h	丸型防振ゴム KB 型	~ 300 [~ 31]	610 [62]	120 [12]	140 [145]	準在庫	1070121708
PG-12 KB-35	丸型防振ゴム KB 型	~ 490 [~ 50]	980 [100]	250 [25]	240 [240]	準在庫	1070121709
PG-12 KB-35-35h	丸型防振ゴム KB 型	~ 370 [~ 38]	740 [75]	200 [20]	150 [150]	準在庫	1070121710
PG-12 KB-40	丸型防振ゴム KB 型	~ 930 [~ 95]	1810 [185]	360 [37]	340 [350]	準在庫	1070121711
PG-12 KB-40-33h	丸型防振ゴム KB 型	~ 540 [~ 55]	1100 [110]	250 [25]	220 [220]	準在庫	1070121712
PG-12 KB-50	丸型防振ゴム KB 型	~ 1230 [~ 125]	2500 [250]	590 [60]	610 [620]	準在庫	1070121713
PG-12 KB-50-40h	丸型防振ゴム KB 型	~ 880 [~ 90]	1800 [180]	390 [40]	270 [280]	準在庫	1070121714
PG-12 KB-60	丸型防振ゴム KB 型	~ 1860 [~ 190]	3700 [380]	750 [76]	780 [800]	準在庫	1070121715
PG-12 KB-60-34h	丸型防振ゴム KB 型	~ 2110 [~ 215]	4200 [430]	930 [95]	650 [660]	準在庫	1070121716
PG-12 KB-60-58h	丸型防振ゴム KB 型	~ 1400 [~ 140]	2700 [280]	590 [60]	270 [280]	準在庫	1070121717
PG-12 KB-80	丸型防振ゴム KB 型	~ 4170 [~ 425]	8300 [850]	2000 [200]	1350 [1380]	準在庫	1070121718
PG-12 KB-80-55h	丸型防振ゴム KB 型	~ 2900 [~ 300]	5900 [600]	1100 [110]	660 [670]	準在庫	1070121719
PG-12 KB-100	丸型防振ゴム KB 型	~ 6200 [~ 630]	12400 [1260]	2500 [250]	1610 [1640]	準在庫	1070121720
PG-12 KB-100-70h	丸型防振ゴム KB 型	~ 3580 [~ 365]	7200 [730]	1720 [175]	750 [760]	準在庫	1070121721
PG-12 KB-120	丸型防振ゴム KB 型	~ 7700 [~ 785]	15400 [1570]	3090 [315]	2160 [2200]	準在庫	1070121722
PG-12 KB-150	丸型防振ゴム KB 型	~ 12700 [~ 1300]	25500 [2600]	5100 [520]	3970 [4050]	準在庫	1070121723