

PG-50



PG

丸型防振ゴム RA型

防振ゴム

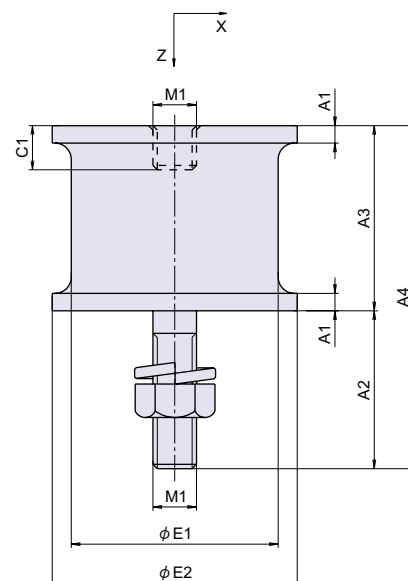
ゴム脚
グロメット

防振ゴム

防振パッド

● Check!

- ・構造が簡単で、取り付けも簡単です。
- ・片側がナット埋込みになっているので、取付ボルトのスペースを小さくできます。
- ・取付方法によって、圧縮方向、せん断方向のほか傾斜方向にも使用でき、広い応用性をもっています。

取り付け
簡単

使用例 送風機、圧縮機

材質 天然ゴム (NR)

仕上げ 黒色

付属 スプリングワッシャ1個、六角ナット1個

製品仕様 硬度 60° (RA-8、RA-10は硬度 45°)

寸法表	A1	A2	A3	A4	C1	φ E1	φ E2	M1
PG-50 RA-8	-	10	11	21	3.3	-	8	M3 × 0.5
PG-50 RA-10	-	10	13	23	4	-	10	M4 × 0.7
PG-50 RA-12	2	12	16	28	4.5	10	12	M5 × 0.8
PG-50 RA-15	2	15	15	30	4.5	12	15	M5 × 0.8
PG-50 RA-20	2	15	15	30	5	15	20	M6 × 1.0
PG-50 RA-25	2.3	18	18	36	6	20	25	M6 × 1.0
PG-50 RA-25-27h	2.3	18	27	45	6	20	25	M6 × 1.0
PG-50 RA-30	2.3	24	18	42	7.2	25	30	M8 × 1.25
PG-50 RA-30-26h	2.3	24	26	50	7.2	25	30	M8 × 1.25
PG-50 RA-35	2.3	24	26	50	7.2	30	35	M8 × 1.25
PG-50 RA-40	2.3	30	25	55	7.2	34	40	M8 × 1.25
PG-50 RA-45	3.2	29	34	63	8.1	38	45	M8 × 1.25
PG-50 RA-50	3.2	30	27	57	9.2	42	50	M10 × 1.5
PG-50 RA-55	3.2	35	40	75	9.2	47	55	M10 × 1.5
PG-50 RA-60	3.2	35	30	65	11.2	52	60	M12 × 1.75
PG-50 RA-65	3.2	35	34	69	11.2	56	65	M12 × 1.75
PG-50 RA-75	4.5	45	42	87	12.5	65	75	M12 × 1.75
PG-50 RA-80	4.5	45	40	85	12.5	70	80	M12 × 1.75

品番	品名	Z方向支持荷重 N[kgf]	許容荷重 N[kgf]		バネ定数 N/mm[kgf/cm]	在庫状況	コードナンバー
			Z方向	X方向			
PG-50 RA-8	丸型防振ゴム RA 型	~ 21 [~ 2.1]	36 [3.7]	7 [0.7]	17 [17]	準在庫	1070501718
PG-50 RA-10	丸型防振ゴム RA 型	~ 44 [~ 4.5]	78 [8]	9.8 [1]	27 [28]	準在庫	1070501717
PG-50 RA-12	丸型防振ゴム RA 型	~ 78 [~ 8]	110 [11]	25 [2.5]	62 [63]	準在庫	1070501716
PG-50 RA-15	丸型防振ゴム RA 型	~ 130 [~ 13]	160 [16]	34 [3.5]	110 [110]	準在庫	1070501715
PG-50 RA-20	丸型防振ゴム RA 型	~ 160 [~ 16]	280 [29]	69 [7]	180 [180]	準在庫	1070501714
PG-50 RA-25	丸型防振ゴム RA 型	~ 280 [~ 29]	580 [59]	98 [10]	220 [220]	準在庫	1070501713
PG-50 RA-25-27h	丸型防振ゴム RA 型	~ 160 [~ 16]	310 [32]	59 [6]	110 [110]	準在庫	1070501712
PG-50 RA-30	丸型防振ゴム RA 型	~ 830 [~ 85]	1700 [170]	250 [25]	610 [620]	準在庫	1070501711
PG-50 RA-30-26h	丸型防振ゴム RA 型	~ 370 [~ 38]	760 [77]	150 [15]	180 [180]	準在庫	1070501710
PG-50 RA-35	丸型防振ゴム RA 型	~ 550 [~ 56]	1100 [110]	260 [27]	250 [260]	準在庫	1070501709
PG-50 RA-40	丸型防振ゴム RA 型	~ 700 [~ 71]	1420 [145]	320 [33]	340 [350]	準在庫	1070501708
PG-50 RA-45	丸型防振ゴム RA 型	~ 830 [~ 85]	1700 [170]	290 [30]	300 [310]	準在庫	1070501707
PG-50 RA-50	丸型防振ゴム RA 型	~ 1370 [~ 140]	2700 [280]	470 [48]	670 [680]	準在庫	1070501706
PG-50 RA-55	丸型防振ゴム RA 型	~ 1300 [~ 130]	2500 [260]	440 [45]	340 [350]	準在庫	1070501705
PG-50 RA-60	丸型防振ゴム RA 型	~ 2060 [~ 210]	4200 [425]	780 [80]	883 [900]	準在庫	1070501704
PG-50 RA-65	丸型防振ゴム RA 型	~ 2300 [~ 230]	4400 [450]	640 [65]	860 [880]	準在庫	1070501703
PG-50 RA-75	丸型防振ゴム RA 型	~ 2900 [~ 300]	5900 [600]	880 [90]	960 [980]	準在庫	1070501702
PG-50 RA-80	丸型防振ゴム RA 型	~ 3240 [~ 330]	6500 [660]	1200 [120]	1040 [1060]	準在庫	1070501701