

## PCH-25

## ウイングハンドル 鍵付

RoHS

左右  
兼用

CAD

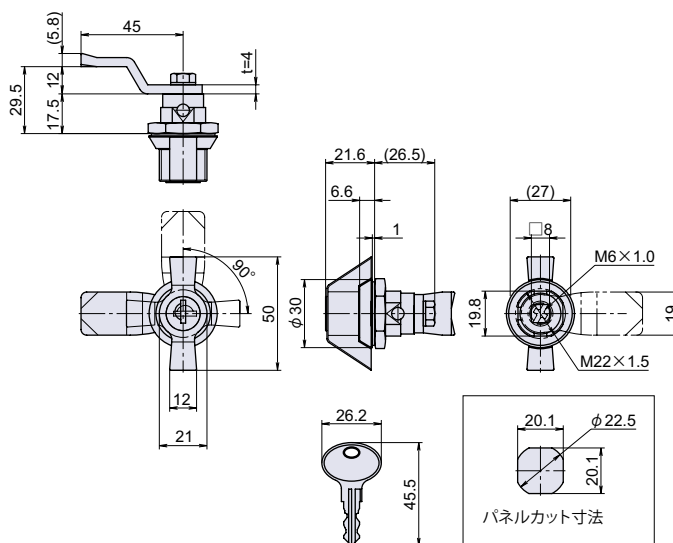
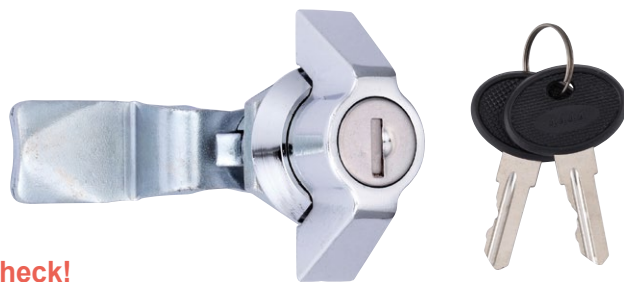

## ● Check!

● ○リング、防水パッキンを備えた防水タイプです。シリンダー  
キー

使用例 配電盤、分電盤、制御盤、設備等

材質 亜鉛ダイカスト (ZDC)

仕上げ クロームメッキ

付属 鍵2本、専用止金1個

互換 PH-58 等

パネルカット別取付互換表参照 (P.64 ~ P.65)

関連製品 PH-443 (P.94)、L-545 (P.563)、B-34 (P.204)

※注意※ 同一鍵仕様のみ取り扱いです。

製品仕様 防水規格: IPX3 相当

## 取付参考図

蝶番との取付参考図は144~145ページをご参照下さい。



品番	品名	取付板厚	自重	箱入数	在庫状況	コードナンバー	
						同一 (KA) : No.4444	違い (KD)
PCH-25	ウイングハンドル 鍵付	~ 6mm	146g	20 個	準在庫	1010251100	-

## PCH-25-PLA

## 樹脂製ウイングハンドル 鍵付

RoHS

左右  
兼用

CAD

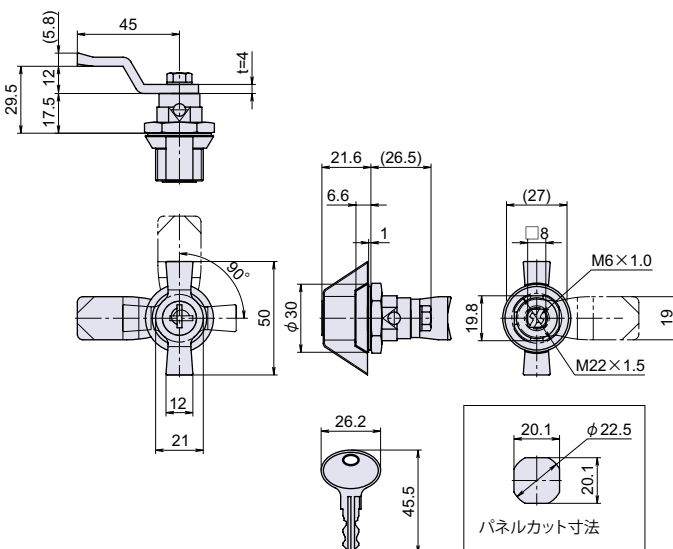

## ● Check!

シリンダー  
キー

使用例 配電盤、分電盤、制御盤、設備等

材質 ポリアミド (PA6 GF30) + 亜鉛ダイカスト (ZDC)

仕上げ 黒色 + クロームメッキ

付属 鍵2本、専用止金1個

互換 PH-58 等

パネルカット別取付互換表参照 (P.64 ~ P.65)

関連製品 PH-443 (P.94)、L-545 (P.563)

※注意※ 同一鍵仕様のみ取り扱いです。

品番	品名	取付板厚	自重	箱入数	在庫状況	コードナンバー	
						同一 (KA) : No.4444	違い (KD)
PCH-25-PLA	樹脂製ウイングハンドル 鍵付	~ 6mm	108g	20 個	準在庫	1010251600	-

PCH  
PH回転  
ハンドル回転  
ハンドル取り外し  
ハンドル平面  
ハンドル丸型平面  
ハンドルアウトサイド  
ハンドルスイング  
ハンドルラッチ  
ハンドルグレモン  
ハンドル密閉  
ハンドル車両  
ハンドル