

PH-22S

ステンレス蓋付キーロット

RoHS 左右兼用 CAD



PCH
PH

取り外しハンドル

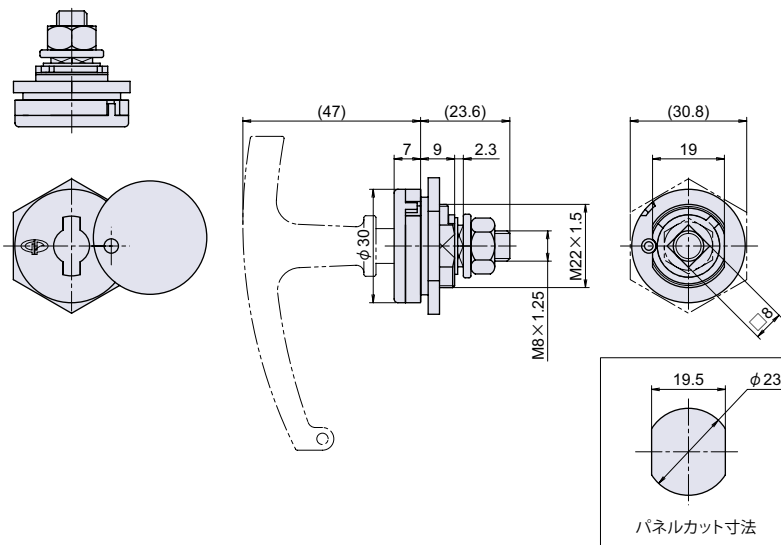

取付参考図 (L-28 各種)

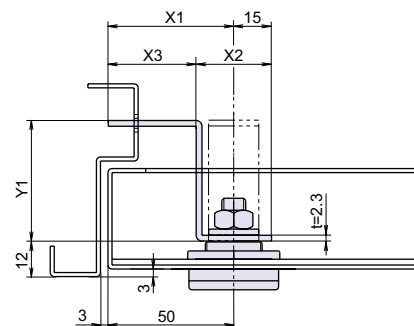
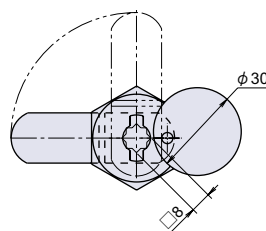

寸法表	X1	X2	X3	Y1
L-28-1	65	-	-	-
L-28-2	65	31	49	13.3
L-28-3	50	30	35	63
L-28-4	50	30	35	48
L-28-5	50	30	35	42.5
L-28-6	50	30	35	39
L-28-7	50	30	35	30
L-28-8	50	30	35	20

● Check!

・ステンレス製の蓋を使用しているので、耐蝕性、耐熱性に優れています。

使用例 点検口扉、制御盤扉、分電盤扉
 材質 亜鉛ダイカスト (ZDC) + ステンレス鋼板 (SUS-304)
 仕上げ クロームメッキ + ヘアライン
 ※注意※ ハンドル、止金は別売りです。※下記表参照

取付方法

【左右勝手の変更】回転止金具を90°回転させて取り付けて下さい。

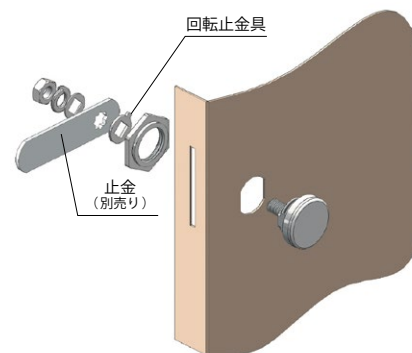

回転ハンドル

取り外しハンドル

平面ハンドル

丸型平面ハンドル

アウトサイドハンドル

スイングハンドル

ラッチハンドル

グレモンハンドル

密閉ハンドル

車両ハンドル

部品名	材質	摘要	備考
本体	ZDC	Ep-Zn/Cr	
回転コマ	ZDC	Ep-Zn/Cr	
蓋	SUS-304	HL	
回転止め	SPCC	Ep-Fe/Zn CM	
ウェーブワッシャ	S		
C形止め輪	S		JIS B-2804
M22用ナット	ZDC	Ep-Zn/Zn CM2	
8mm角ワッシャ	SPCC	Ep-Fe/Zn CM2	
M8用スプリングワッシャ	S	Ep-Fe/Zn CM	JIS B-1251
M8用ナット	S	Ep-Fe/Zn CM	JIS B-1181
蓋回転軸	SUS		

品番	品名	取付板厚	自重	箱入数	在庫状況	コードナンバー
PH-22S	ステンレス蓋付キーロット	~ 3mm	66g	50個	標準在庫	1020221300

別売り	使用	自重	箱入数	在庫状況	コードナンバー
PH-20HD (P.95)	【必須】施解錠時に必要なハンドル	54g	50個	標準在庫	1020209100
止金	66 ~ 67 ページの止金対応表の中からお選び下さい。(各止金の仕様は 553 ~ 568 ページに掲載しています。)				