

OEMステンレス戸車のご案内

PC

戸車

お客様の使用条件に合わせて、特注ステンレス戸車を製作致します！

サイズ、車輪の形状等…お客様の使用条件に合わせて、**1 枠** **2 車** **3 ベアリング** **4 飛散防止金具**をそれぞれ選定し、特注ステンレス戸車を製作致します。お気軽にお問い合わせ下さい。

1 枠

標準枠か OEM 溶接枠をお選びいただき、寸法をご指定下さい。材質は [SUS-304]、仕上げは [電解研磨] です。

標準枠

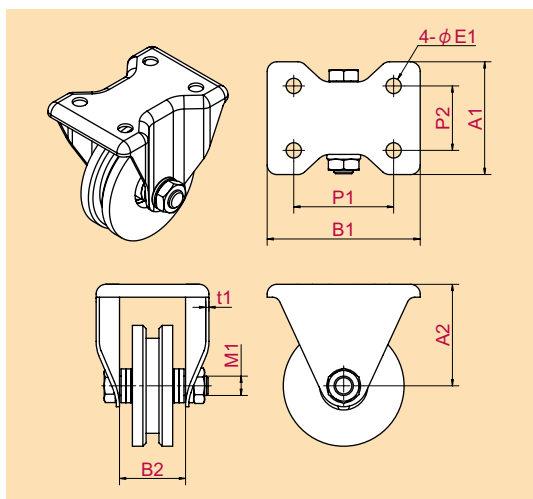

※寸法は下記表の3サイズよりお選び下さい。

サイズ	A1	A2	B1	B2	P1	P2	φE1	M1	t1
1	72	63	95	40	63	40	12	M8 × 1.25	2
2	80	94	115	43	80	45	14	M10 × 1.5	2.5
3	93	112	137	53	100	56	14	M16 × 2.0	3

OEM 溶接枠

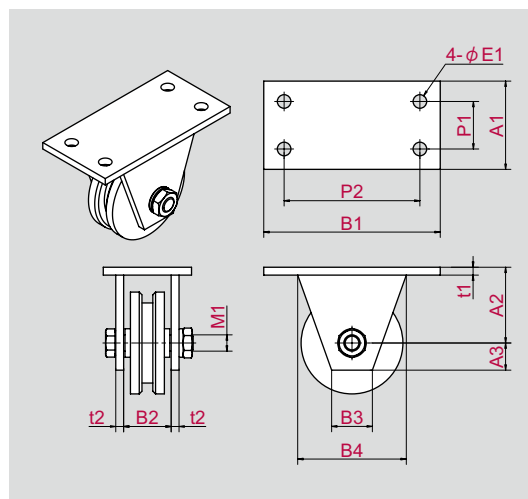

※図中寸法をご指定下さい。

(図の形状以外でも製作可能ですのでお問い合わせ下さい。)

2 車輪

車輪の形状を4タイプよりお選び下さい。
(MC ナイロン車もご用意できます。)

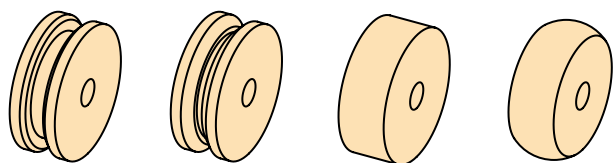

VH 型
PC-152-SUS
(616 ページ)

V 型
PC-151-SUS
(615 ページ)

平型
PC-150-SUS
(615 ページ)

R 型
PC-153-SUS
(616 ページ)

3 ベアリング

ベアリングは 440C ベアリングです。

4 飛散防止金具

飛散防止金具の有無をお選び下さい。
(お客様のご要望寸法で製作致します。)

製作例



パターン①

- 枠：標準枠 (サイズ 1)
- 車輪：VH 型 (PC-152-SUS-75)
- ベアリング：440C ベアリング
- 飛散防止金具：あり



パターン②

- 枠：OEM 溶接枠
- 車輪：VH 型 (PC-152-SUS-75)
- ベアリング：440C ベアリング
- 飛散防止金具：なし

戸車

キャスター

低床
キャスターアジャスト
キャスター緩衝
キャスターボール
キャスターその他
キャスター

フリーベア